

SEZIONE A-A

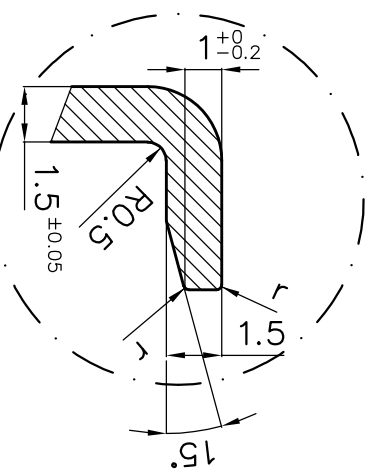

DETTAGLIO X

Scala 5:1

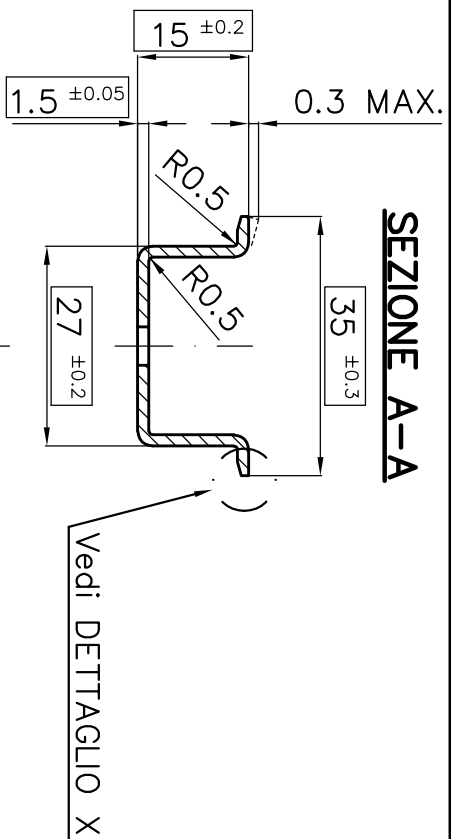
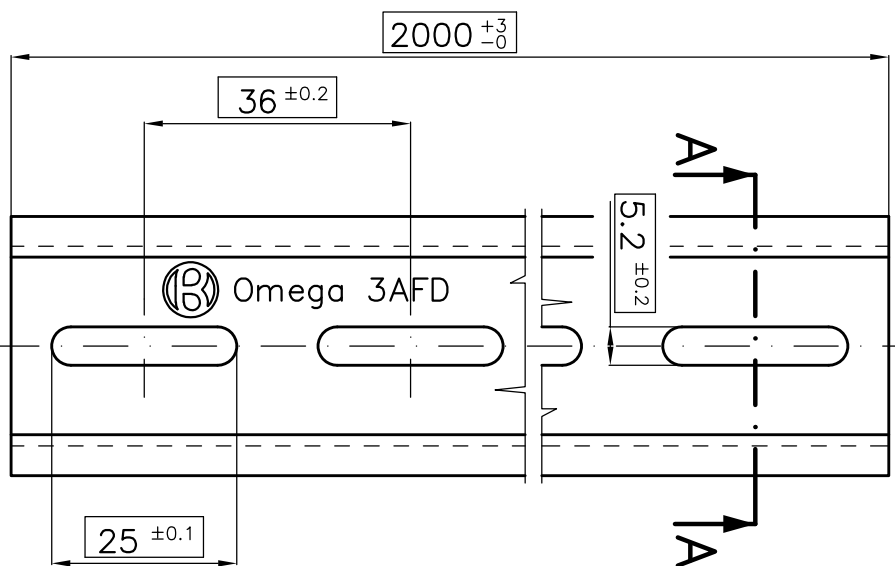

CARATTERISTICHE

N°	
1	NORMATIVA DIN EN 50022 (Maggio 1978)
2	MATERIALE ACCIAIO LAMINATO A FREDDO ST2 LG BK SECONDO DIN 1624
3	TRATTAMENTO ZINCATURA ELETTROLITICA E PASSIVAZIONE ROHS SPESORE DELLO STRATO MINIMO 0.006 mm
4	DIMENSIONI SONO ESCLUSE DALLA MISURA LE DUE ESTREMITA' PER UN TRATTO DI 10 mm
5	FINITURA BORDI SPIGOLI ARROTONDATI (DETTAGLIO X)
6	ASPETTO SUPERFICIALE SUPERFICI LISCE E LUCENTI DOPO TRATTAMENTO GALVANICO
7	PESO TEORICO 0.662 Kg/m

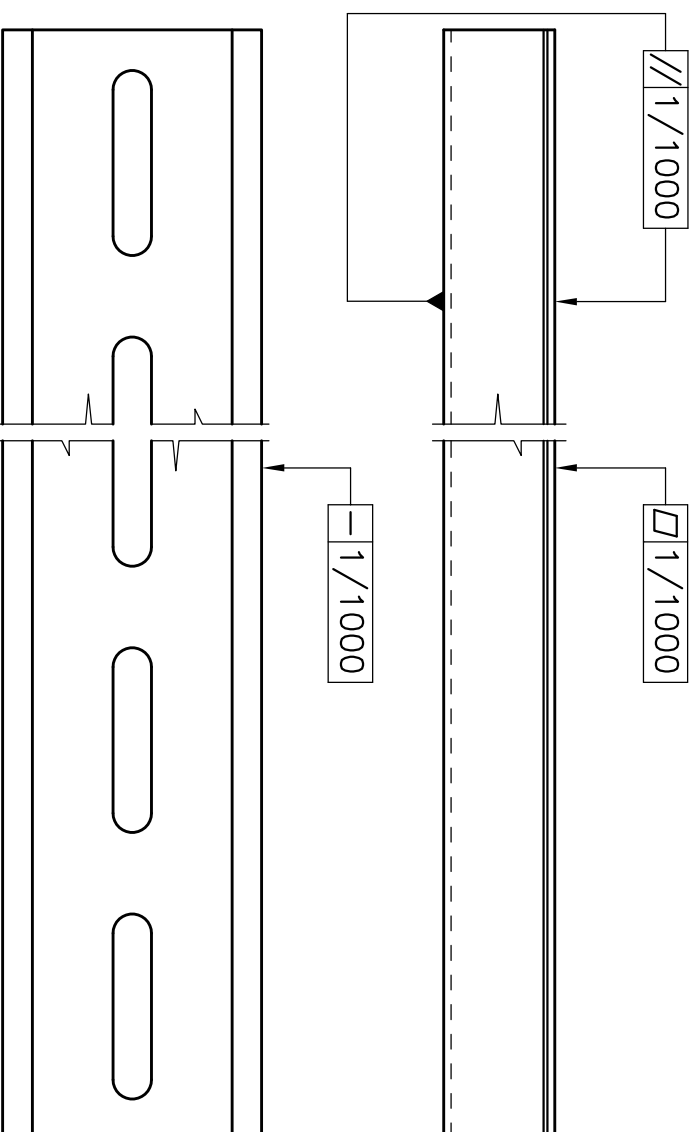

LAMINATI		OMEGA_3AFD		MATERIALE		DESCRIZIONE		TRATTAMENTO/SUPERFICIE		VOL. STIMATO		SPIGOLI	
POSIZ.	N° PEZZI	CODICE CAD	CONTROLLO	VERIF. NORME	APPROVATO	SCALA	1:1	5:1					
DATA	18/09/95												
FIRMA	M. Giusto												
BOCCHIOTTI S.p.A.		BOCCHIOTTI S.p.A.		BOCCHIOTTI S.p.A.		BOCCHIOTTI S.p.A.		BOCCHIOTTI S.p.A.		BOCCHIOTTI S.p.A.		BOCCHIOTTI S.p.A.	
SOCIETA' PER L'INDUSTRIA ELETTROTECNICA GENOVA		SOCIETA' PER L'INDUSTRIA ELETTROTECNICA GENOVA		SOCIETA' PER L'INDUSTRIA ELETTROTECNICA GENOVA		SOCIETA' PER L'INDUSTRIA ELETTROTECNICA GENOVA		SOCIETA' PER L'INDUSTRIA ELETTROTECNICA GENOVA		SOCIETA' PER L'INDUSTRIA ELETTROTECNICA GENOVA		SOCIETA' PER L'INDUSTRIA ELETTROTECNICA GENOVA	
DIS. S P 3 3 508 587 00 0		DIS. S P 3 3 508 587 00 0		DIS. S P 3 3 508 587 00 0		DIS. S P 3 3 508 587 00 0		DIS. S P 3 3 508 587 00 0		DIS. S P 3 3 508 587 00 0		DIS. S P 3 3 508 587 00 0	
DENOMINAZ.		DENOMINAZ.		DENOMINAZ.		DENOMINAZ.		DENOMINAZ.		DENOMINAZ.		DENOMINAZ.	
PROFILATO METALLICO		PROFILATO METALLICO		PROFILATO METALLICO		PROFILATO METALLICO		PROFILATO METALLICO		PROFILATO METALLICO		PROFILATO METALLICO	
TIPO OMEGA 3AFD		TIPO OMEGA 3AFD		TIPO OMEGA 3AFD		TIPO OMEGA 3AFD		TIPO OMEGA 3AFD		TIPO OMEGA 3AFD		TIPO OMEGA 3AFD	
Lunghezza lato minore x		Lunghezza lato minore x		Lunghezza lato minore x		Lunghezza lato minore x		Lunghezza lato minore x		Lunghezza lato minore x		Lunghezza lato minore x	
fino a 5		fino a 5		fino a 5		fino a 5		fino a 5		fino a 5		fino a 5	
oltre 5		oltre 5		oltre 5		oltre 5		oltre 5		oltre 5		oltre 5	
fino a 10		fino a 10		fino a 10		fino a 10		fino a 10		fino a 10		fino a 10	
oltre 10		oltre 10		oltre 10		oltre 10		oltre 10		oltre 10		oltre 10	
fino a 50		fino a 50		fino a 50		fino a 50		fino a 50		fino a 50		fino a 50	
oltre 50		oltre 50		oltre 50		oltre 50		oltre 50		oltre 50		oltre 50	
fino a 100		fino a 100		fino a 100		fino a 100		fino a 100		fino a 100		fino a 100	
oltre 100		oltre 100		oltre 100		oltre 100		oltre 100		oltre 100		oltre 100	
fino a 200		fino a 200		fino a 200		fino a 200		fino a 200		fino a 200		fino a 200	
oltre 200		oltre 200		oltre 200		oltre 200		oltre 200		oltre 200		oltre 200	
±0.25		±0.25		±0.25		±0.25		±0.25		±0.25		±0.25	
±0.35		±0.35		±0.35		±0.35		±0.35		±0.35		±0.35	
±0.40		±0.40		±0.40		±0.40		±0.40		±0.40		±0.40	
±0.50		±0.50		±0.50		±0.50		±0.50		±0.50		±0.50	
±0.60		±0.60		±0.60		±0.60		±0.60		±0.60		±0.60	
±1°		±1°		±1°		±1°		±1°		±1°		±1°	
±20°		±20°		±20°		±20°		±20°		±20°		±20°	
TAVOLE 01		TAVOLE 01		TAVOLE 01		TAVOLE 01		TAVOLE 01		TAVOLE 01		TAVOLE 01	
TAVOLA 01		TAVOLA 01		TAVOLA 01		TAVOLA 01		TAVOLA 01		TAVOLA 01		TAVOLA 01	

1	2	3	4	5	6	7	8
F	E	D	C	B	A		